



CITROËN



CITROËN

C5 X

TARIF BELGIQUE
PRIJSLIJST BELGIË

1 AOÛT 2024
1 AUGUSTUS 2024

CITROËN C5 X

PLUG-IN HYBRID TECHNOLOGIE BY CITROËN



-  **Gecumuleerd vermogen tot 225 pk**
-  **Elektrische autonomie tot 63 km**
-  **Verbruik van 1,2l en 27g van CO₂ per 100 km**
-  **Herladen in 7h met een standaard stopcontact, en tot 1h40 met een Wallbox 7,4 kW**

Plug-in hybrid met gemoedsrust



VERSTERKT CITROËN COMFORT

- Stille werking in elektrische modus.
- Direct beschikbaar koppel bij het opstarten.
- Uitzonderlijk soepel rijden.



Ë-REMOTE CONTROL (vanuit de applicatie MYCITROËN)

- Zet de verwarming of de airconditioning op afstand aan.
- Plan uw tijd voor het bijvullen om de beste tarieven te krijgen.
- Volg de oplaadstatus in real time.
- Lokaliseer uw voertuig.
- Plan uw route aan de hand van de stops bij de oplaadstations.



BATTERIJ GEWAARBORGD 8 JAAR OF 160.000 KM*

* en 70% van de batterijcapaciteit

Citroën begeleidt u in uw herladen



ZEBORNE VOOR EEN THUISTERMINAL

Een kant-en-klare oplossing met :

- Afspraak met een technicus om uw installatie te bestuderen.
- Offerte op maat voor de installatie van een oplaadstation.
- Installatie van het oplaadstation en certificering.



eSOLUTIONS VOOR OPLADEN OP DE WEG

- Toegang tot alle informatie over openbare oplaadstations (oplaadvermogen, kosten, beschikbaarheid, enz.).
- Start de herlading en betaal via de app of de herlaadkaart.

CITROËN C5 X - AFWERKINGSUPGRADE

CITROËN C5 X PLUS

- Hill Start Assist
- Adaptieve snelheidsbegrenzer en -regelaar met Stop & Go functie & Highway Driver assist
- Active Safety Brake
- Active Lane Departure Warning System
- Frontale, gordijn- en zijdelingse airbags
- Driver Attention Alert
- Indirect bandendrukcontrolesysteem
- ISOFIX-bevestigingen op passagiersplaatsen achteraan
- Automatische elektrische handrem
- Rijmodus schakelaar (normaal - comfort - sport)
- Extended traffic sign recognition and recommendation
- Post Collision Safety Brake & Collision Risk Alert
- Keyless entry & Start
- Elektrisch bedienbare ruiten voor- en achteraan
- Elektrisch bedienbare, verwarmbare, inklapbare buitenspiegels met ledverlichting en mat zwarte voetafwerking
- Led mistlampen vooraan met cornering light
- Led lampen achteraan met signature light
- Automatische ruitenwissers
- Frameloze zelfdimmende binnenspiegel
- Donker getinte ruiten achteraan
- Splitleder stuurwiel
- In hoogte en diepte verstelbaar stuurwiel
- Chevron grained afwerking op dashboard met geborstelde metaallook decoratie
- Automatische airconditioning, 2 zones
- Extended Head Up Display - Extended color windscreen head up display
- Mirror screen (Android Auto™ et Apple CarPlay®)
- Navigatiesysteem op 12" touchscreen
- Digitaal instrumentenpaneel 7" scherm
- 2 USB-poorten type C voor- en achteraan aan waarvan 1 connectie voor Mirror Screen vooraan
- 12V-aansluiting vooraan en achteraan koffer
- Inductielader voor smartphone
- Parkeerhulp voor- en achteraan met Top Rear Vision achteruitrijcamera
- Glanzend zwarte buitenspiegelkappen
- Portiergrepen in carrosseriekleur
- Bestuurderszetel met lendesteun
- 3 hoofdsteunen achteraan
- Opbergruimte onder centrale armsteun vooraan
- Centrale armsteun achteraan met skiluk
- Bumper voor- en achteraan in koetswerkkleur met chrome afwerking
- Suspension Citroën Advanced Comfort
- 19" Aluminium velgen Aero X black diamond
- Metropolitan Grey

SPECIFICATIES PLUG-IN HYBRID

- Laadkabel mode 2
- Active Safety Brake 2.0
- Ingebouwde lader 3,7kW, monofase
- Suspension Active Citroën Advanced Comfort

CITROËN C5 X MAX

UITRUSTINGEN PLUS +

- Elektrisch bedienbare, verwarmbare, inklapbare buitenspiegels met ledverlichting en glanzend zwarte voetafwerking
- Gemotoriseerde achterklep met handsfree toegang
- Lange afstand dodehoeksysteem
- Rear cross traffic alert
- Highway Driver Assist 2.0
- Akoestisch gelamineerde ramen
- Elektrisch verstelbare, verwarmbare bestuurderszetel met 8 standen, elektrisch geheugen en lendesteun
- Elektrisch verstelbare, verwarmbare passagierszetel met 6 standen en elektrische lendesteun
- Zwarte chevron grained afwerking op dashboard met houtlook decoratie
- Parkeerhulp voor- en achteraan met 360° vision achteruitrijcamera
- Aluminium voetsteun en pedalen
- Lederen stuurwiel met stuurverwarming
- Hype Black



CITROËN C5 X - TARIF VERSIONS | TARIEF VERSIES

ESSENCE | BENZINE

	PUISSANCE VERMOGEN			EMISSION DE CO2 CO2 UITSTOOT (G/KM)*	CODE LDCV	PRIX PRIJS (1)	
	KW	CH PK	CV PK			hors TVA EUR EUR excl. BTW	EUR TTC EUR BTW incl.
PLUS							
1.2 PureTech 130 S&S EAT8 PLUS	96	130	7	136 - 137	1CWKCBLM61B0A040	33 677,69	40 750,00
Hybride 136 ë-DCS6 PLUS	100	136	7	116	1CWKCBLJHWB0A040	34 917,36	42 250,00

PLUG-IN HYBRID

	PUISSANCE VERMOGEN			EMISSION DE CO2 CO2 UITSTOOT (G/KM)*	CODE LDCV	PRIX PRIJS	
	KW	CH PK	CV PK			hors TVA EUR EUR excl. BTW	EUR TTC EUR BTW incl.
PLUS							
1.6 Plug-in Hybrid 180 e-EAT8 PLUS	132	180		27	1CWKCBLR8AB0A040	41 768,60	50 540,00
MAX							
1.6 Plug-in Hybrid 225 e-EAT8 MAX	165	225	9	27-28	1CWKCBTR7AB0A040	44 661,16	54 040,00

* Valeurs d'émissions de CO2 basés sur le cycle WLTP Mixte Mini - Maxi, en fonction des équipements, donnés à titre indicatif.

* De CO2-emissiewaarden zijn gebaseerd op de WLTP Mix Mini - Maxi-cyclus, afhankelijk van de uitrustung. Deze worden alleen ter informatie gegeven.

(1) À partir du 1er janvier 2024, lorsque vous achetez un nouveau véhicule, vous payez une contribution environnementale de 10 € TVAC pour assurer le recyclage futur de votre véhicule. Ce montant sera donc ajouté à votre facture d'achat. Plus d'infos sur <https://www.febelauto.be>

(1) Vanaf 1 januari 2024 betaalt u bij aankoop van een nieuw voertuig een milieubijdrage van 10 € incl. BTW om de toekomstige recyclage van uw voertuig te garanderen. Dit bedrag wordt dan ook toegevoegd aan uw aankoopfactuur. Meer informatie op www.febelauto.be

CITROËN C5 X - TARIF OPTIONS | TARIEF OPTIES

OPTIONS	OPTIES	CODE	PLUS	MAX
SECURITE & AIDES A LA CONDUITE		VEILIGHEID & RIJHULPSYSTEMEN		
Prédisposition roue de secours ⁽¹⁾	Vooruitrusting voor een reservewiel ⁽¹⁾	RS19	20 €	20 €
Kit de réparation de pneumatique	Bandenreparatiekit	LV02	20 €	20 €
CONFORT & MODULARITÉ		COMFORT & MODULARITEIT		
Chargeur embarqué 7,4kW monophasé (sans câble de recharge)	Enkelfasige ingebouwde 7,4kW lader (zonder laadkabel)	LZ02	400 €	400 €
Câble de charge pour WallBox (mode 3 - 32A) ⁽²⁾	Laadkabel voor Wallbox (mode 3 - 32A) ⁽²⁾	7S02	300 €	300 €

⁽¹⁾ Pas en Plug-in Hybrid | Niet op Plug-in Hybrid / incompatible avec le kit de réparation de pneumatique | niet beschikbaar met de bandenreparatiekit

⁽²⁾ Un seul câble est fourni, donc si vous choisissez cette option, seul ce câble sera présent lors de la livraison du véhicule. | Er wordt maar één kabel geleverd dus indien u deze optie kiest, zal enkel deze kabel aanwezig zijn bij levering van het voertuig.

[Option seulement disponible sur la version Plug-In Hybrid | Optie enkel beschikbaar op de Plug-In Hybrid versie](#)



* Toutes les prix sont TTC. | Alle prijzen zijn inclusief

CITROËN C5 X - TEINTES & AMBIANCES INTERIEUR | KLEUREN EN INTERIEURSFEREN

TEINTES | KLEUREN

TEINTES DE TOIT DAKKLEUREN		TEINTES MÉTALLISÉES METAALKLEUREN				NACRÉ
		Eclipse Blue M06L	Platinum Grey M0VL	Amazonite Grey M0KL	Perla Nera Black M09V	Pearl White M6N9
Monoton Monotoon	Série Standaard JD02					
		0 €	750 €	750 €	750 €	950 €
Noir Perla Nera Perla Nera Zwart #	JD20					
		350 €	1.100 €	1.100 €	1.300 €	1.300 €

AMBIANCES INTERIEUR | INTERIEURSFEREN

	METROPOLITAN GREY	HYPE BLACK
	L7FZ	LRFX
		
Matière	Cuir Noir avec tissu effet cuir noir et Gris Zwart leder met zwart en grijze bekleding met lederen look	Cuir Noir avec perforations chevrons Zwart lederen bekleding met chevron perforaties
Fonctionnalité	Citroën Advanced Comfort Sièges avant avec appuie-têtes à réglage intégré (4 voies) et réglage lombaire Stoelen voraan met geïntegreerde hoofdsteunen (4 standen) en lendensteun	Citroën Advanced Comfort Sièges avant chauffants à réglages électriques Elektrisch verwarmd bedienbare zetel voraan
Décors de planche de bords	Décors grainés Gris Grijze decoratie	Décors aspect bois, et les inserts avec surpiqûres chevrons Decoratie met houtlook en inzetstukken met chevron-stiksel.
PLUS	●	—
MAX	—	●

● Série | Standaard
— Pas disponible | niet beschikbaar

* Toutes les prix sont TTC. | Alle prijzen zijn inclusief BTW.

CITROËN C5 X - CARACTERISTIQUES TECHNIQUES / TECHNISCHE KENMERKEN

Motorisations disponibles / Beschikbare motoren	ESSENCE / BENZINE		PLUG-IN-HYBRID	
	1.2 PureTech 130 S&S EAT8	Hybrid 136 e-DCS6	1.6 Plug-in Hybrid 180 e-EAT8	1.6 Plug-in Hybrid 225 e-EAT8
NIVEAUX DE FINITIONS DISPONIBLES / BESCHIKBARE VERSIES	PLUS	PLUS	PLUS	PLUS MAX
MOTEUR THERMIQUE / VERBRANDINGSMOTOR				
Puissance fiscale (CV) / Fiscaal vermogen (PK)	7	7	9	9
Cylindree / Cilinderinhoud (cm³)	1199	1199	1598	1598
Normes d'émission / Emissienorm	Euro 6.3	Euro 6.3	Euro 6D	Euro 6D
Alésage x course / Boring x slag (mm)	75 x 90,5	75 x 90,5	77 x 85	77 x 85
Puissance maxi en kW à tr./min. / Maximaal vermogen in kW bij omw./min.	96 (130) @ 5500	100 (136) @ 5500	110 @ 4250	132 @ 6000
Couple maxi en Nm EEG à tr./min. / Maximaal koppel in Nm EEG bij omw./min.	230 @ 1750	230 @ 1750	250 @ 1750	250 @ 1750
MOTORISATION ELECTRIQUE / ELEKTRISCHE MOTORISATIE				
Type de batterie / Batterij type	-	Lithium Ion	Lithium Ion	Lithium Ion
Puissance batterie / Batterij vermogen (kW)	-	-	100	100
Capacité batterie / Batterij capaciteit (kWh)	-	-	12,44	12,44
Moteur électrique / Elektromotor (kW)	-	-	81,2	81,2
Autonomie (km) WLTP	-	+/- 1	62-63	63
Couple électrique (tr/min) / Elektrische koppel en motortoerental (omw/min)	-	-	320 Nm / 500 -> 2500	320 Nm / 500 -> 2500
MOTORISATION COMBINEE / GECOMBINEERDE MOTORISATIE				
Puissance combinée / Gecumuleerd vermogen	-	-	180 (133 kW)	225 (165 kW)
Couple combiné / Gecumuleerde koppel	-	-	360 Nm	360 Nm
TRANSMISSION / TRANSMISSIE				
Traction / Wiel aandrijving	Avant / Vooraan			
Boîte de vitesses / Versnellingsbak	Automatique / Automaat			
Nombre de rapports avant / Aantal versnellingen vooruit	8	6	8	8
PERFORMANCES (conducteur seul, masse à vide) / PRESTATIES				
Vitesse maxi en km/h / Topsnelheid (km/u)	210	205	225	233
Vitesse maxi en km/h en mode ZEV / Topsnelheid (km/u) mode ZEV	-	-	140	135
400 m départ arrêté en secondes / 400 m vanuit stilstand (sec.)	17,4	16,9	16,2	15,6
1000 m départ arrêté en secondes / 1000 m vanuit stilstand (sec.)	31,7	30,9	29,2	27,6
0 - 100 km/h en secondes / 0 tot 100 km/u (sec.)	10,4	9,7	8,3	7,8
CONSOMMATIONS (Valeurs WLTP Mixte combined Min - Max) / VERBRUIK (WLTP-waarden Gemengd combined Min - Max)				
(kWh/100 km)	-	-	14,7 - 14,8	14,5 - 14,6
(L/100 km)	6,0	5,1	1,2	1,2 - 1,3
CO ₂ / CO ₂ -uitsoot (g/km)	135 - 137	116,0	27,0	27 - 28
NO _x (g/km)	0,040	-	n.c.	0,003
MASSES / GEWICHT (kg)				
Masse à vide (avec conducteur) / Rijkklare massa	1.418	1.516	1.797	1.797
Masse totale admise en charge (MTAC) / Hoogst toegelaten massa	1.905	1.990	2.185	2.185
Masse totale roulante autorisée (MTRA) / Totaal toegelaten rollende massa	2.955	3.300	3.535	3.535
Masse maxi remorquable sans / avec freins / Gewicht aanhanger ongeremd / geremd	600 / 1050	750 / 1310	600 / 1350 (TBC)	750 / 1350

CITROËN C5 X - CARACTERISTIQUES TECHNIQUES / TECHNISCHE KENMERKEN

	ESSENCE / BENZINE		PLUG-IN-HYBRID	
	1.2 PureTech 130 S&S EAT8	Hybrid 136 e-DCS6	1.6 Plug-in Hybrid 180 e-EAT8	1.6 Plug-in Hybrid 225 e-EAT8
Motorisations disponibles / Beschikbare motoren				
NIVEAUX DE FINITIONS DISPONIBLES / BESCHIKBARE VERSIES	PLUS	PLUS	PLUS	PLUS MAX
DIRECTION / STUURRICHTING	11,17			
Diamètre de braquage entre trottoirs / Draaicirkel tussen trottoirs (m)	11,17			
FREINS & LIAISON AU SOL / REMMEN EN CHASSIS				
Freins avant/arrière / Remmen vooraan/achteraan	Disques ventilés (avant) / quatre freins à disques			
Type avant / Type vooraan	type McPherson			
Type arrière / Type achteraan	Traverse Déformable			
LIAISON AU SOL / CHASSIS				
Train avant / Ophanging vooraan	Suspension Citroën Advanced Comfort		Suspension Active Citroën Advanced Comfort	
Train arrière / Ophanging achteraan				
PNEUS / BANDEN				
Dimensions / Afmetingen	205/55 R19 V		205/55 R19 V	
VOLUMES				
Volume du coffre sous tablette / inclu sous tapis de sol (litres) / Koffervolume onder hoedenplank / inclusief onder de vloemat (liter)	500 / 545		460 / 485	
Volume du coffre sous pavillon rang 1 avec la banquette arrière rabattable (litres) / Koffervolume onder het plafond tot rij 1 met neerklapbare achterbank (liter)	1.640		1580	
Réservoir (litres) / Brandstoftank (liter)	53		40	
DIMENSIONS / AFMETINGEN				

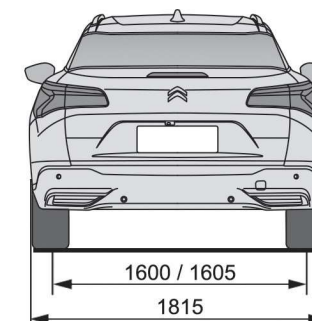
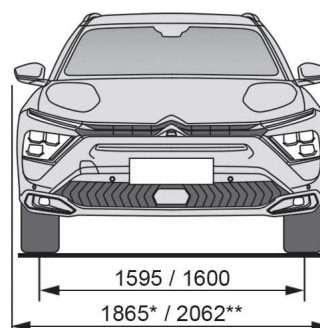
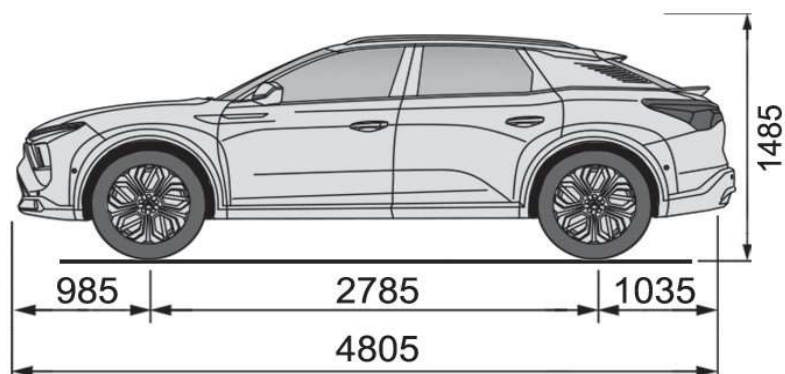

n.c. - non communiqué

1 AOUT 2024 | 1 AUGUSTUS 2024



Stellantis Belux SA - Avenue du Bourget 20, 1130 Bruxelles - www.citroen.be

Prix conformes à la réglementation du Ministère des Affaires Economiques
Ces renseignements et prix sont donnés à titre indicatif, sans engagement
Stellantis Belux se réservant le droit à toute modification sans préavis

Stellantis Belux N.V. - Bourgetlaan 20, 1130 Brussel - www.citroen.be

Prijzen in overeenstemming met de reglementering van het Ministerie van Economische Zaken
Deze inlichtingen en prijzen zijn richtgevend en zonder verbintenis
Stellantis Belux behoudt zich het recht deze te allen tijde en zonder voorbericht te wijzigen



CITROËN